



# LANFRANCHI

## paletizador



Fastest es el nuevo sistema Lanfranchi de paletización para botellas de plástico vacías: sus características excepcionales establecen nuevos estándares de referencia. La manipulación siempre positiva de las botellas, desde los transporte de aire hasta la paleta, asegura velocidad y eficiencia permitiendo el empleo de un sistema Fastest único en donde antes se empleaban dos paletizadores tradicionales.

Instalaciones más sencillas para rendimientos de la línea más altos: aquí reside la verdadera fuerza de Fastest.

Tecnología robótica para movimientos precisos y rápidos en armonía absoluta con una elegancia de movimientos que puede engañar.

Si usted está midiendo los tiempos/ciclo de Fastest, no se deshaga de su reloj: está cronometrando al líder.



# paletizador

La innovación alcanzada por Fastest se basa sobre una serie de patentes y de soluciones originales que permiten, por ejemplo, un cambio de formato flexible y rápido experimentado en precedencia con distintos formatos tanto de paredes rectas como curvas. Quizá para nosotros el trabajo haya sido más sencillo que para los demás. Fastest no es un sistema de paletización derivado de máquinas existentes: es una máquina nueva, creada según exigencias de numerosos Clientes, ideada para la paletización de botellas de plástico vacías. La patente de la cabeza por

ejemplo: no sólo diseñada con tecnología FACOTEC (Full Automatic Change-Over Technology) para el cambio de formato automático, sino capaz de disponer las botellas en quince durante la traslación a la paleta. Alta fiabilidad del sistema contador de las botellas, estructura sencilla para una reducción radical del mantenimiento, estructura sobre-dimensionada para producir en tres turnos...

No pierda su tiempo precioso en buscar características similares en otras máquinas: no las encontrará.

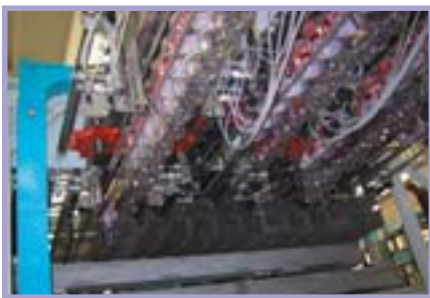

Detalle de las "estrellas de cuenta" en zona introducción.



Detalle de un accionamiento, para el cambio de formato automático.



Detalle del "cabezal", en posición quince.

## DIMENSIONES

Formatos botellas	Tipología de paletas					prod/h botellas
	a	b	n° bot/capa	n° capa	tipo inter/capa	
0,5 lt Ø 65,5	1200	1000	297	10	hoja de cierre	36.000
			306	7		38.000
1 lt - Ø 84	1200	1000	176	9	hoja	26.000
1,5 lt Ø 95	1200	1000	132	8	hoja de cierre	24.000
			144	4		28.000
2 lt - Ø 107	1200	1000	105	7	hoja	21.000

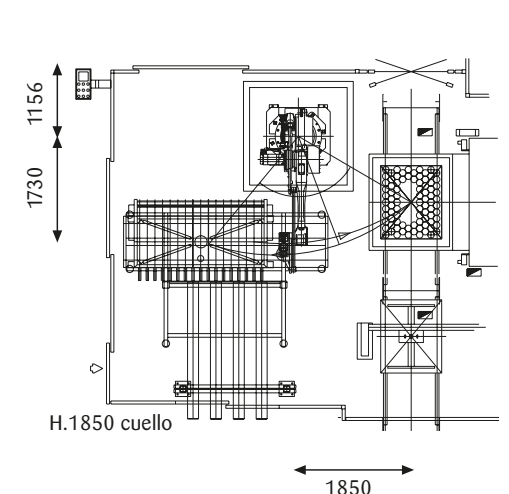
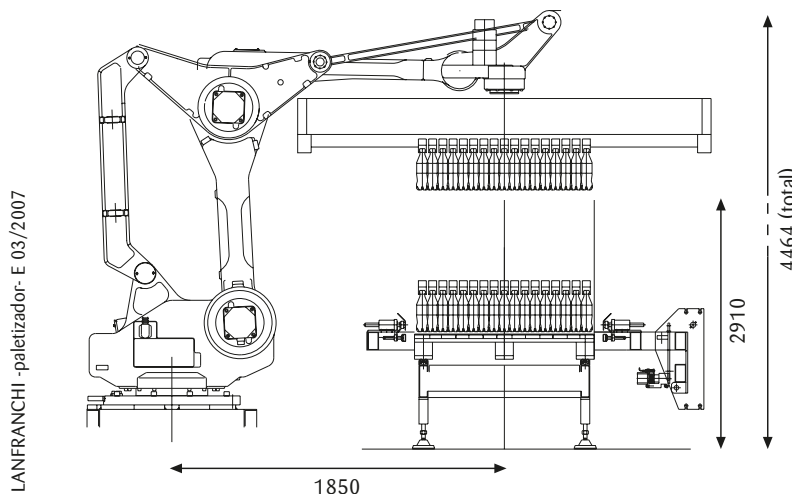
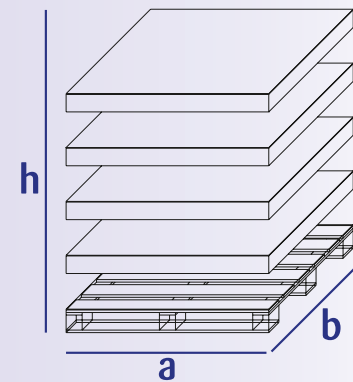

LANFRANCHI -paletizador- E 03/2007

Lanfranchi se reserva el derecho de modificar las características de sus productos sin preaviso.